

Volvo Construction Equipment
Building Tomorrow



L25 ELECTRIC

Volvo elektriske kompaktlastere 5,1 t



Øk virksomheten ved å Legge til stillhet

Det er på tide å endre måten ting gjøres på. Vi er opptatt av å bygge den verdenen vi ønsker å leve i. En verden der det gjøres fremskritt på en bærekraftig, effektiv og fredelig måte. Fordi vi vet at det å være bærekraftig er det samme som å være vellykket – hva som er bra for menneskene, samfunnet og jordkloden er til syvende og sist bra for virksomheten din. Så nå lanserer vi en rekke elektriske anleggsmaskiner. Enestående ytelse levert med færre vibrasjoner, ingen avgasser og mindre støy. Tiden er inne for å legge til stillhet.

Kraften du forventer – Støyen andre vil ha

Denne hjullasteren er klar for enhver oppgave. Legg til de lave støynivåene som L25 Electric tilbyr og du åpner opp for et utall nye muligheter til å utvide virksomheten din, enten det dreier seg om å arbeide om natta i urbane strøk, eller på dagtid i nærheten av støysensitive steder som f.eks. sykehus og parker. Og selv om den er batteridrevet, så betyr ikke det at resultatet blir noe annerledes. Du får all den kraften du trenger for å utføre jobben, og minimalt med støy.



Komfort i alle ledd

Å sette maskinføreren først er ikke noe nytt for Volvo. Allerede som et av det romsligste i bransjen, det ergonomisk designede Volvo Care Cab-førerhuset har alltid vært et hyggelig sted å være. Med mindre vibrasjoner og lavt støynivå – L25 Electric tar det hele et skritt videre. Men komforten skal ikke stoppe ved maskinføreren – uten motor og tilhørende komponenter krever maskinen mindre vedlikehold. Det sparer deg ikke bare for penger, men gjør det også lettere for de som har til oppgave å vedlikeholde disse komponentene på de trange områdene på de tilsvarende dieseldrevne maskinene.



Et førsteklasses produkt for førsteklasses produkter

Det sier seg selv at L25 Electric er et enestående produkt. Legg til fordelene ved å være lokalt utslippsfri til den velprøvde ytelsen til Volvo L25, som har kraftig Z-lenk lasteaggregat og en veldig kompakt design, og du er utstyrt for enhver jobb. Med både standard- og hurtigladningsalternativer tilgjengelig er det enkelt å tilpasse seg – slik at det å måtte tørke opp dieselsøl, eller å få det på hendene, snart vil være en saga blott.



La din Volvo være en Volvo!

Bare med Volvo redskaper får du det du ville ha da du kjøpte en Volvo – maksimal produktivitet og tilgjengelig driftstid. Volvo utvikler og tilbyr et bredt spekter av redskaper og utstyr, fullkompatible med dine elektriske maskiner, som gir uovertruffen fleksibilitet og allsidighet, noe som gjør det enkelt for deg å utvikle jobbmuligheter og å få jobben gjort med høyere produktivitet.





LEGG TIL STILLHET

Støy blir ofte akseptert som en del av dagliglivet. Ta på deg hørselsvern og hold på som normalt. Men det er ikke en løsning for klasserommet til skolebarna som prøver å konsentrere seg. Eller for kontoristen som tar lunsjpausen sin i parken. Dersom det er en Volvo L25 Electric som jobber like ved, vil den gi litt stillhet tilbake, og hjelpe alle til å fokusere på det som er viktig for dem.

Den nye og innovative L25 Electric

FÅ TILGANG TIL NYE MARKEDER

- Evne til å jobbe innendørs
- Perfekt tilpasset områder som er støv- og støysensitive
- Evne til å jobbe fulle skift
- Evne til å arbeide utenfor normal arbeidstid
- Utstyrt med innebygd lader
- Med hurtiglader (ekstrautstyr) – 0 til 100 % på 2 timer

ALT DU FORVENTER FRA VOLVO

- En kompakt design og lav maskinhøyde på under 2,5 m gjør den særdeles egnet for trange arbeidsområder.
- Høy førerhuskomfort med suveren sikt og bred førerdør
- Nytt informasjonspanel som er perfekt tilpasset den nye elektriske maskinen
- Z-lenk lasteaggregat med høy brytekraft, utmerket parallellføring ved bruk av pallegafler og enestående tilt- og tippvinkel.
- Stive aksler med navreduksjon og 100 % differensialsperre for maksimal trekraft og minimal dekkslitasje
- Pendlende rammeledd for klasseledende terrengegenskaper og stabilitet
- Enkel å vedlikeholde. Alle smøre- og vedlikeholdspunkter er lett tilgjengelige.

ARBEIDE MED HVA SOM HELST – HVOR SOM HELST

- Bredt spekter av Volvo-redskaper
- Z-redskapsfeste med integrert 3.-funksjon, tilleggshydraulikk
- Enestående allsidighet
- Kompakt design
- Elektrohydrauliske betjeningslementer



NYE KOMFORTNIVÅER

- Full LED-belysning
- Lite vibrasjoner
- Blåser opp mindre støv
- Mulighet for å lade maskinen når som helst
- Mindre vedlikehold

ELEKTRISK KRAFT, NULL UTSLIPP

- Økt effektivitet
- Lokalt utslippsfri
- Vesentlig redusert lydnivå
- Ingen tomgang
- Tyveribeskyttet batteri
- Nyeste Li-Ion 48V batteriteknologi med en kapasitet på 39kWh





Volvo L25 Electric i detaljer

Elektrisk system		
Elektrisk system		Litium-ion
Batterispenning	V	48
Batterikapasitet (full pakke)	kWh	39
	Ah	900
Veiledende driftstid	timer	8
Ladetid med integrert lader 230 VAC 8A	timer	~ 20
Ladetid med integrert lader 230 VAC 13A	timer	~ 13
Ladetid med integrert lader 230 VAC 16A	timer	~ 12
Ladetid med ekstern lader 400 VAC 32A	timer	~ 2
Tilleggsbatteri, spenning	V	12
Tilleggsbatteri, kapasitet	Ah	52
Elektrisk motor		
Drivlinje, motortype		Induksjonsmotor
Drivlinje, motoreffekt (peak)	kW	36
Arbeidshydraulikk, motortype		Permanentmagnet
Arbeidshydraulikk, motoreffekt (peak)	kW	32
Lasteaggregat		
Z-lenk lasteaggregat gir høy brytekrift i tillegg til god parallellføring takket være Volvo's lasteaggregatgeometri.		
Lasteaggregat		Z
Løftesyndre		2
Tiltsyndre		1
Løftetid (belastet)	s	6
Senketid (tom)	s	4
Tømmetid	s	1,5
Dekk		
Størrelse		335/80 R18
Felger		11 x 18
Bremsesystem		
Tørre skivebremser for driftsbremser og parkeringsbremser: pålitelig bremsesystem som virker på alle fire hjul.		
Førerhus		
Instrumenter: All viktig informasjon er plassert innenfor maskinførers synsfelt.		

Hydraulikksystem		
Temperaturregulert oljekrets med integrert kjølesystem. Elektrohydraulisk hydraulikkentral: dobbeltvirkende med tre sleider. Flødesuavhengig og fullstendig kontrollert via manøverspakene		
Maks. arbeidstrykk	MPa	23
Oljemengde	l/min	55
3.-funksjon, tilleggshydraulikk, maks. trykk	MPa	17,5
3.-funksjon, oljemengde	l/min	55
Drivverk		
Pendlingsvinkel	± °	10
Hjulpendling, maks.	mm	245
Sporvidde	mm	1 402
Kjørehastighet, forover/bakover	km/t	16
Styresystem		
Hydrostatisk styring. Pendlende rammeledd. Styrepumpe: tannhjulspumpe med prioriteringsventil		
Styresyndre		1
Arbeidstrykk	MPa	19
Maks. oljemengde	l/min	55
Maks. styrevinkel	± °	38
Påfyllingsvolum ved service		
Hydraulikkttank	l	37
Transmisjonsolje	l	0,6
Akselolje, foran	l	5,5
Akselolje, bak	l	5,5
Lydnivå		
Innvendig lydnivå i henhold til ISO 6396		
L _{pA}	dB	72
Utvendig lydnivå i henhold til ISO 6395 og EUs støydirektiv (2000/14/EC)		
L _{WA}	dB	88

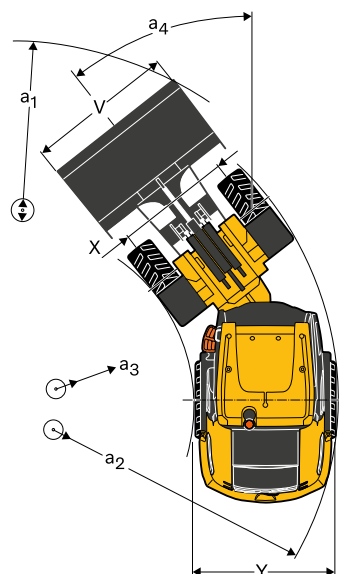
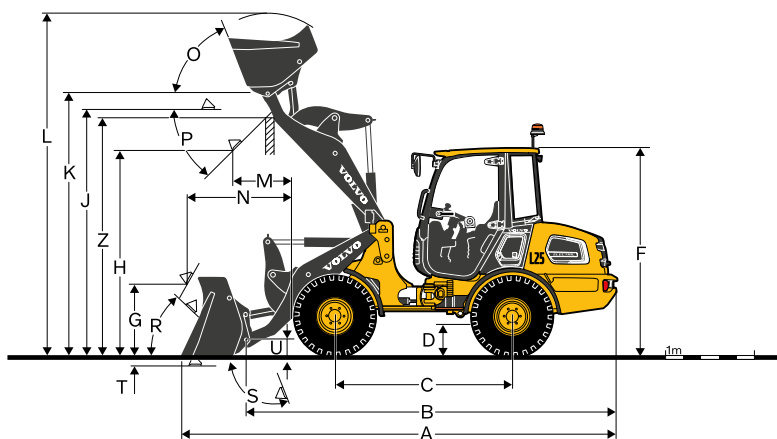
Spesifikasjoner

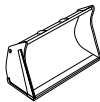

Data i henhold til skuffetype		Standard	4 in 1
		(General Purpose)	
L25 med Z-lenk lasteaggregat og 335/80 R18 dekk			
Volum, toppet	m ³	0,9	0,8
Materialtetthet	kg/m ³	1 800	1 800
Statisk tippelast, rett (ISO/DIS)	kg	3 615	3 300
Statisk tippelast, full sving 38° (ISO / DIS)	kg	3 300	2 975
Hydraulisk løftekapasitet, maks.	kN	55	51,5
Brytekraft	kN	54,5	51,5
A Total lengde	mm	5 265	5 305
L Løftehøyde, maks.	mm	4 135	4 050
V Skuffebredde	mm	1 800	1 800
a ₁ Klaringssirkel	mm	8 650	8 675
T Gravedybde	mm	100	105
H Tiphøyde	mm	2 500	2 440
M Rekkevidde ved maks. høyde	mm	745	730
N Rekkevidde, maks.	mm	1 525	1 510
Driftsvekt	kg	5 000	5 100

DIMENSJONER

L25 med Z-lenk lasteaggregat og 335/80 R18 dekk

B	mm	4 470
C	mm	2 125
D	mm	310
F	mm	2 480
G	mm	850
J	mm	2 970
K	mm	3 170
O	°	70
P	°	45
R	°	50
S	°	96
U	mm	200
X	mm	1 410
Y	mm	1 740
Z	mm	2 880
a ₃	mm	3 935
a ₂	mm	2 155
a ₄	°	±38

Data med pallegaffel

Tyngdepunkt 500 mm

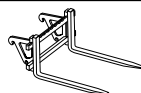

Tippelast, full sving (ISO / DIS)	kg	2 500
Nyttelast iht. EN 474-3, 60/80 %	kg	1 500/2 000
Nyttelast 80 %, transportstilling, 38° full sving	kg	2 400

Utstyr

STANDARDUTSTYR

Drivverk

Helelektrisk drivlinje
Føreraktivert 100 % differensialspærre i begge akslinger

Elektrisk / elektronisk styresystem

Vedlikeholdsfritt 48V batteri - beskyttet og innebygd i maskinkonstruksjonen
Innebygd lader med Type 2-kontakt
Standard ladekabel med 3 støpsler (Husholdning - hvit, CEE-støpsel - blå og rød (for 230VAC 16A 1-fase)
Forberedt for hurtiglading med værbeskyttet kontakt
Vedlikeholdsfritt 12V tilleggsbatteri
Koblinger av høy kvalitet
Beskyttet batteribryter
12V strømuttak i førerhus
Full LED-belysning - Kjørelys (hovedlys, parkeringslys, baklys, bremselys, nødblink og blinklys)
Full LED-belysning - Arbeidslys (2 foran og 2 bak)

Hydraulikksystem

Tannhjulspumpe
Elektrohydraulisk hydraulikksentral med tre sleider
3. hydraulikkfunksjon
Hydraulikkoblinger for: 3.-funksjon, tilleggshydraulikk

Førerhus

Justerbar rattstamme

Instrumenter og betjeningselementer

Én-spak inkl. 3. funksjon - Elektroproporsjonal
12 V strømuttak
Horn
Bryter for nødblink
Navigeringshjul for menynavigering
5" fargeskjerm
Digital informasjon på 5"-skjerm:
Batteriets ladetilstand (SOC)
Driftstimer
Differensialsperrer
Batterilading
Blinklys (høyre/venstre)
Hovedlys
Kjøreretning (forover/bakover)
Hydraulikkoljetemperatur
Hydraulikkoljefilter
Parkeringsbrems
Navigeringshjul for menynavigering og maskinfunksjoner
Forhåndsinnstilte arbeidsmoduser for forskjellige bruksområder
Fartsholder

STANDARDUTSTYR

Sikkerhet

Roterende varselampe
Akustisk ryggealarm
Tyverisikringssystem

Førerhuseksteriør

ROPS/FOPS-førerhus med fleksible fester
Låsbar dør
Tonet sikkerhetsglass
Vinduspuser (foran/bak)
Vindusspyler (foran/bak)
Vindu som kan åpnes på høyre side
Dørstoppere
Utvendig sidespeil (høyre/venstre)
Justérbar førerstol (4 ulike innstillinger)
Oransje sikkerhetsbelte
Solskjerm
Varmeapparat med luftfilter og defrostere (foran/bak)
Førerhusventilasjon
Oppbevaringsrom i førerhus

Arbeidsutstyr

Hydraulisk Z-redskapsfeste
Forberedt for feiemaskin (7-polet kontakt på lasteaggregat)
Mekanisk skuffeindikator

Chassis

Skjermer (foran/bak)
Låsbart motordeksel
Slepekobling
Løftepunkter
Festepunkter

Service og vedlikehold

Verktøysett

Offisielle godkjenninger.

Kvalitet: DIN/ISO 9001
Miljø: DIN/ISO 14001
Sikkerhet: CE-kompatibel iht. Maskindirektiv 2006/42/EC og EN 474-serien
ROPS ISO 3471
FOPS ISO 3449
Støyutslippsdirektiv 2000/14/EC
EMC 2014/30/EC
Tipplast / Nyttelast: ISO 14397-1

EKSTRAUTSTYR

Elektrisk / elektronisk styresystem

Ekstern hurtiglader





Hold den i familien

I tillegg til hjullasterne er gravemaskinen Volvo ECR25 Electric en ekte "game changer". Som den første i en ny serie av elektriske kompaktgravere, maskinen benytter et velprøvd konsept og legger til elektrisk strøm fra batterier slik at du får all den ytelsen du trenger i en kompakt størrelse. Volvo CE går mot en lysere og mer bærekraftig fremtid – og nå kan du også være med.

VOLVO

Volvo Construction Equipment

volvoce.com