

## SPESIFIKASJONER

\*Med gummibelte

Modell		U27-4		
Maskinvekt	Førerhus/Verneb.	kg	2590 / 2490	
Driftsvekt	Førerhus/Verneb.	kg	2665 / 2565	
Skuffevolum, std. SAE/CECE		m <sup>3</sup>	0.06	
Skuffebredde	Med sidetenner	mm	500	
	Uten sidetenner	mm	450	
Motor	Modell		D1105-E4-BH-2	
	Type		Væskekjølt, dieselmotor E-TVCS (Økonomisk, miljømotor)	
	Effekt ISO9249	PS/rpm	21.2 / 2400	
		kW/rpm	15.6 / 2400	
	Sylinderantall		3	
	Boring x Slaglengde		mm	78 x 78.4
Slagvolum		cm <sup>3</sup>	1123	
Totaltlengde		mm	4190	
Totalhøyde*	Førerhus	mm	2430	
	Vernebøyle	mm	2420	
Svinghastighet		rpm	9.8	
Bredde på gummibelte		mm	300	
Avstand s/s ledehjul/sprocket		mm	1560	
Dørserskjær (bredde x høyde)		mm	1500 x 300	
Hydraulikkpumper	P1, P2		Pumpe med variabelt deplACEMENT	
	Oljemengde	ℓ /min	28.8 x 2	
	Hydraulikktrykk	MPa (kgf/cm <sup>2</sup> )	21.6 (220)	
	P3		Gear Type	
	Oljemengde	ℓ /min	19.2	
	Hydraulikktrykk	MPa (kgf/cm <sup>2</sup> )	17.2 (175)	
Maks. kravekraft	Stikke	kN (kgf)	12.3 (1260)	
	Skuffe	kN (kgf)	21.0 (2140)	
Bomsvingvinkel (venstre/høyre)		grader	75 / 55	
Tilleggshydraulikk	Oljemengde	ℓ /min	48	
	Hydraulikktrykk	MPa (kgf/cm <sup>2</sup> )	17.2 (175)	
Hydraulikktank		ℓ	22	
Drivstofftank, volum		ℓ	33	
Maks. belte hastighet	Lav	km/h	2.5	
	Høy	km/h	4.5	
Marktrykk	Førerhus	kPa (kgf/cm <sup>2</sup> )	24.7 (0.25)	
	Vernebøyle	kPa (kgf/cm <sup>2</sup> )	23.7 (0.24)	
Bakkeklaring		mm	290	

\*Maskinvekt: med 35kg standardskuffe og fulle tanker

\*Driftsvekt: med 75kg maskinfører, 35kg standardskuffe og fulle tanker

## ARBEIDSSOMRÅDE

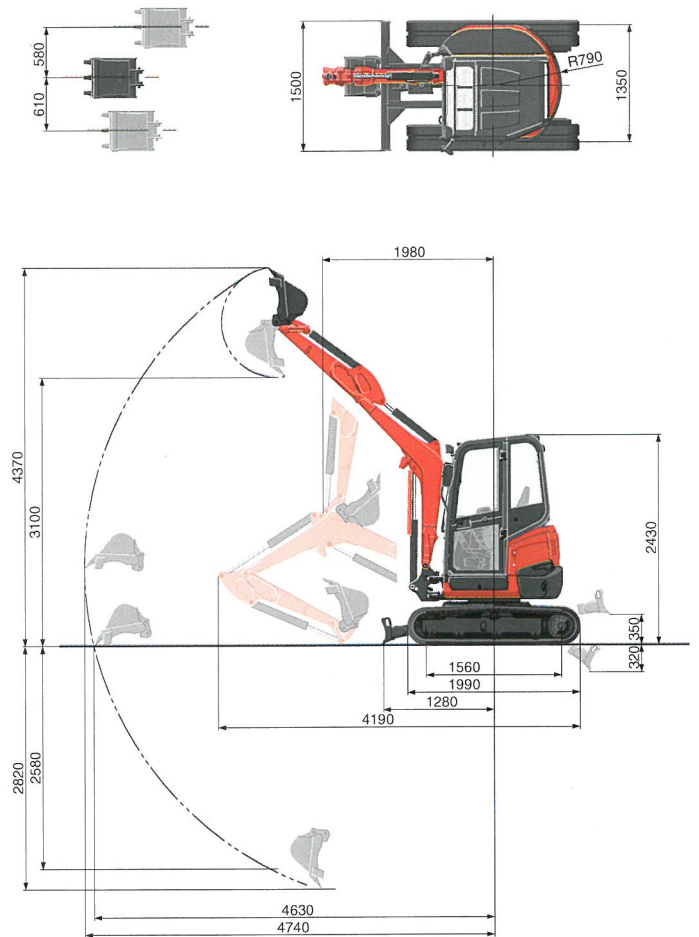

1300 mm stikke  
Enhet: mm

## LØFTEKAPASITET

Førerhus, gummibelte

kN (ton)

Løftepunkt, høyde	Løftepunkt, radius (2m)		Løftepunkt, radius (max.)	
	Over fronten, langsetter beltene (med planeringsskjæret nede)	På tvers av beltene	Over fronten, langsetter beltene (med planeringsskjæret nede)	På tvers av beltene
1.5m	7.3 (0.74)	7.2 (0.73)	-	-
1.0m	10.2 (1.04)	6.8 (0.69)	4.2 (0.43)	2.4 (0.25)
0.5m	11.5 (1.18)	6.5 (0.67)	-	-
0m	12.3 (1.25)	6.4 (0.66)	-	-

\*Løftekapasiteten er basert på ISO 10567 og overstiger ikke mer en 75 % av maskinens statiske tippplast, eller 87 % av maskinens hydrauliske løftekapasitet.

\*\*Graveskuffen, løftekroken, stroppen og andre løfteinnretninger er ikke inkludert i denne tabellen.

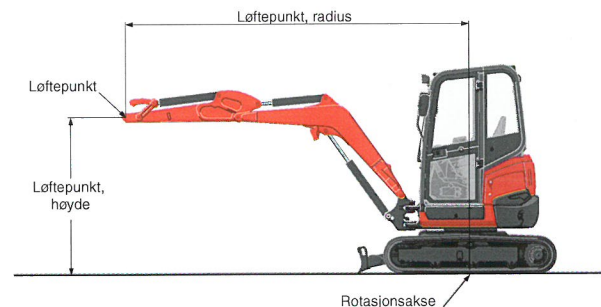

\* Arbeidsområdene er oppgitt med Kubota's standardskuffe, uten redskapsfeste.

\* Spesifikasjonene kan endres uten forvarsel ved forbedringer.

★ Alle bildene vist nedenfor er kun til brosjyreformål.

Ved betjening av gravemaskinen, bruk personlig verneutstyr i henhold til lokale lover og sikkerhetsregler.

**KUBOTA EUROPE S.A.S.**

19 à 25, Rue Jules - Vercruysson -  
Zone Industrielle - B.P. 50088  
95101 Argenteuil Cedex France  
Téléphone : (33) 01 34 26 34 34  
Télécopieur : (33) 01 34 26 34 99

<http://www.kubota-global.net>